

## クイックセットアップガイド

2023年3月22日 第1版

## 製品ページのご案内

本紙は本製品の主な仕様について説明しています。  
本製品の製品ページでは製品の詳細仕様や保守情報  
などをご確認いただけます。

<https://www.elecom.co.jp/r/s498>



## パッケージ内容

<input type="checkbox"/>	クイックセットアップガイド (本紙)	1 枚
<input type="checkbox"/>	製品本体	1 台
<input type="checkbox"/>	専用 AC 電源ケーブル (2ピン、約 1.8m)	1 本

※ ゴム足・マグネットは出荷時に製品本体に取付済みです。  
※ 水平設置の際もマグネットを付けたままご使用ください。

<input type="checkbox"/>	AC ケーブル抜け防止バンド	1 個
<input type="checkbox"/>	シリアルナンバーラベル	2 枚
<input type="checkbox"/>	安全にお使いいただくために	1 枚

## 外觀図・各部の名称とはたらき

&lt;前面&gt;

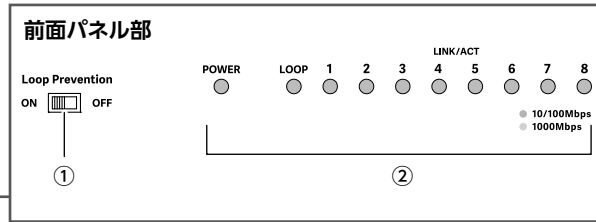
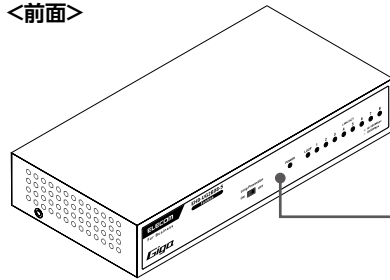

&lt;背面&gt;

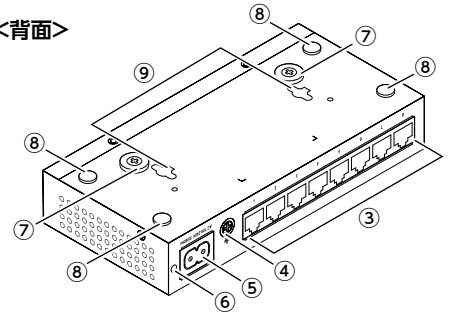

①	<b>ループ防止スイッチ</b>	ループ防止機能の ON/OFF を切り替えます。初期値は ON です。 ※ ON/OFF の切り替えにはスイッチをスライド後、本製品の再起動が必要です。	
②	<b>前面パネル LED</b>	POWER	緑色 点灯 電源が ON の状態です。 消灯 電源が OFF の状態です。
		LOOP	赤色 点滅 ループが発生している場合に 1 秒間隔で点滅します。通常は消灯しています。
		LINK/ACT	点灯 1000Mbps で動作している機器と LAN ケーブルで接続した状態です。
			点滅 ● 不定期な点滅 接続中の機器とデータの送受信をしています。 ● 1 秒間隔での点滅 ループ検知機能が動作しているときに、遮断されているポートの LED が点滅します。
③	<b>LAN ポート</b>	点灯 10/100Mbps で動作している機器と LAN ケーブルで接続した状態です。	
		点滅 ● 不定期な点滅 接続中の機器とデータの送受信をしています。 ● 1 秒間隔での点滅 ループ検知機能が動作しているときに、遮断されているポートの LED が点滅します。	
④	<b>FG 端子</b>	アース線を接続するための端子です。(ネジ径：M4 × 6mm) ※ アース線は別途ご用意ください。	

⑤	<b>電源コネクター</b>	付属の専用 AC 電源ケーブルを差し込みます。 付属の AC ケーブル抜け防止バンドを使用して電源ケーブルを製品本体に固定します。 <b>&lt;取り付けイメージ&gt;</b> ① AC ケーブル抜け防止バンドにスライダを通します。
⑥	<b>AC ケーブル抜け防止バンド取付穴</b>	② スライダを製品本体に取り付けます。
		③ AC ケーブル抜け防止バンドで、電源ケーブルを巻き上げて固定します。
⑦	<b>マグネット</b>	スチール製のデスクや壁面に取り付ける際に使用します。
⑧	<b>ゴム足</b>	あらかじめゴム足が取り付けられています。ご使用の際はゴム足を取り外さずに設置してください。
⑨	<b>壁掛け穴</b>	本製品を壁に掛けて使用する場合、この部分に市販のネジを引っ掛けて固定してください。

## ループ防止機能

本製品はネットワークのループを検知した場合 LED の点滅でお知らせし、対象となるポートを自動でブロックするループ防止機能を搭載しています。

## ■ ループ防止機能を無効にする場合

- ループ防止スイッチを OFF に切り替えます。
- 電源を一度抜いて再起動します。

## ■ ループ検知をしたときは

ループになっている配線をつなぎ直してください。



- ループ防止機能の有効 / 無効の切り替えは、電源を ON/OFF しないと反映されません。
- 本機能は、すべての環境においてループを防止する保証はございません。

## 設置について

### 水平設置の場合

本製品に取付済みのゴム足をご使用ください。

### 壁面設置の場合

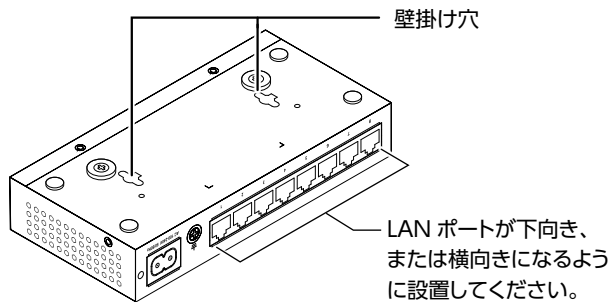

### マグネット設置の場合

本製品に取付済みのマグネットをご使用ください。

壁に市販のネジ（2本）を取り付けた後、本製品の壁掛け穴を引っ掛けて固定してください。壁面設置用のネジは同梱しておりませんので別途ご注意ください。

#### 推奨ネジ

ネジ部位名	取付可能なネジ寸法	推奨ネジ寸法
ネジ頭	6.9mm 未満	4.9mm
ネジ頭の厚み	2.3mm 未満	1.9mm
ネジの太さ	3.1mm 未満	3.1mm

いずれの設置方法においても必ず以下の注意事項を守ってください。

#### ■ 設置について

- ・ アースへ正しく接続されていることを確認してください。
- ・ 直射日光が当たる場所、水がかかる恐れのある場所、ホコリが多い場所は避けてください。
- ・ 通気スペースとして周囲を5cm以上確保し、本体の通風孔をふさがないように設置してください。
- ・ 水平設置の場合で2台以上積み重ねて使用する場合は、製品本体をきちんと真上に積み重ねて設置してください。
- ・ 壁面に取り付ける際は、適切なネジで確実に固定してください。固定強度が不十分な場合、落下などにより重大な事故が発生する恐れがあります。

#### ■ 電源について

- ・ 付属の電源ケーブルは、日本国内専用（125Vまで）です。100Vより大きい電圧でご使用の際は対応ケーブルを別途ご準備いただき、お客様ご自身の責任においてご使用ください。
- ・ 付属の電源ケーブルに、125Vより大きい電圧がかかると大変危険です。変換プラグを使用する場合は、絶対に付属の電源ケーブルを使用しないでください。
- ・ 停電対策等のため本製品をUPS（無停電電源ユニット）に接続する場合は、必ず正弦波のUPSをご使用ください。矩形波および疑似正弦波を出力するUPSを使用した場合、誤動作や故障の原因につながる可能性があります。

## ハードウェア仕様

伝送速度	1000Mbps(1000BASE-T)、100Mbps(100BASE-TX)、10Mbps(10BASE-T)
準拠規格	IEEE 802.3ab、IEEE 802.3u、IEEE 802.3
スイッチング方式	ストア & フォワード
フローコントロール制御	IEEE 802.3x（フルデュプレックス時）、バックプレッシャ（ハーフデュプレックス時）
ポート数	8ポート
適合ケーブル	1000BASE-T：UTP カテゴリー 5e 以上、100BASE-TX：UTP カテゴリー 5 以上、10BASE-T：UTP カテゴリー 3 以上
パケット転送速度	1,488,095 パケット / 秒（1000Mbps）、148,809 パケット / 秒（100Mbps）、14,880 パケット / 秒（10Mbps）
MAC アドレス登録数	4,096 件（全ポート合計）

ジャンボフレーム	対応（9Kbytes）
EAP 透過機能	対応
BPDU 透過機能	対応
ループ検知・防止機能	ループ防止
電源仕様	内蔵電源
入力電圧	AC100～240V±10% 50/60Hz
外形寸法 (幅) × (奥行き) × (高さ)	約 171.5 × 約 83.6 × 約 30.0mm (本体のみ)
質量	約 425g (本体のみ)
動作時環境条件	温度：0℃～50℃ 湿度：10%～90%（ただし結露なきこと）
保管時環境条件	温度：-40℃～70℃ 湿度：5%～90%（ただし結露なきこと）
法令対応	EU RoHS 準拠（10物質）
適合規格	VCCI Class B

この装置は、クラスB情報技術装置です。この装置は、家庭環境で使用することを目的としていますが、この装置がラジオやテレビジョン受信機に近接して使用されると、受信障害を引き起こすことがあります。取扱説明書に従って正しい取り扱いをしてください。

VCCI-B

#### ご注意

- ・ すべてのネットワーク機器の通信を保証するものではありません。
- ・ 仕様及び外観等は製品改良の為、予告無く変更する場合があります。
- ・ 記載されている商品名会社名等は一般に商標または登録商標です。
- ・ 日本国内での使用を想定して設計されております。
- ・ 製品保証は日本国内においてのみ有効です。

- ・ This warranty is valid only in Japan
- ・ This product is for domestic use only.
- ・ We provide support only for the Japanese OS.
- ・ No technical support is available in foreign languages other than Japanese.

