

SBP-300WMS Wall Mount Bracket

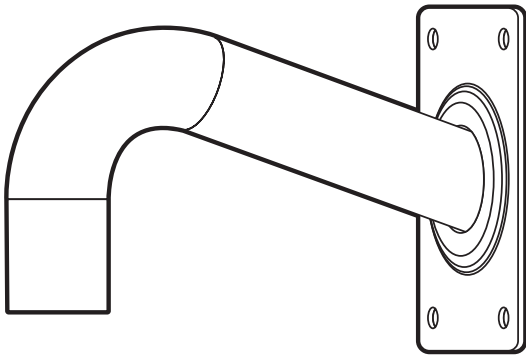

Package



WALL MOUNT BRACKET

Product Overview

- ENG** This product is used to install the PTZ Camera on a wall or vertical structure.
- FRA** Ce produit sert à installer la caméra PTZ sur un mur ou une structure verticale.
- GER** Dieses Produkt wird verwendet, um die PTZ-Kamera an einer Wand oder vertikalen Struktur anzubringen.
- SPA** Este producto es usado para instalar la cámara PTZ en paredes o estructuras verticales.
- ITA** Questo prodotto viene utilizzato per installare la telecamera PTZ su una parete o una struttura verticale.
- RUS** Этот продукт используется для крепления PTZ-камеры на стене или другой вертикальной поверхности.
- POL** Produkt ten służy do montażu kamery PTZ na ścianie lub innej pionowej powierzchni.
- TUR** Bu ürün PTZ Kamerayı bir duvara veya dikey yapıya monte etmek için kullanılır.
- CZ** Tento produkt slouží k instalaci kamery PTZ na zeď nebo na jiné vertikální umístění.
- JAP** 本製品は壁または垂直構造物に当社のPTZカメラを設置するときに使用するブラケットです。
- CHI** 该产品是將本公司PTZ相機裝置于牆壁或垂直構造物時使用的支架。
- KOR** 본 제품은 벽 또는 수직 구조물에 당사 PTZ 카메라 설치 시 사용하는 브라켓입니다.

Installation Precautions

- Make sure that the installation place can endure at least 4 times of the total weight of the Wall Mount Bracket, and Camera.
- This product is designed to use M10 Anchor Bolts (Nuts) for the installation.
- For a concrete wall, it is recommended to use M10 Anchor Bolts (Nuts) along with plain and spring washers.
- Each anchor bolt must be capable of withstanding an extraction force of 700 kg.
- When installing the product outdoors, use interlocking devices made of stainless steel.
- You can install the Wall Mount Bracket directly on the wall or mount it on the Corner Mount Bracket (SBP-300KMS) or Pole Mount Bracket (SBP-300PMS) before installation.
- Assurez-vous que le lieu d'installation peut supporter au moins 4 fois le poids total du support de fixation murale et de la caméra.
- Pour installer ce produit, vous avez besoin de boulons d'ancrage M10 (écrous à river).
- Si le mur est en béton, nous vous conseillons d'utiliser des boulons d'ancrage M10 (écrous à river) avec rondelles de ressort et plates.
- Chaque boulon doit pouvoir résister à une force d'extraction de 700 kg.
- Si vous installez le produit à l'extérieur, utilisez des dispositifs de verrouillage en acier inoxydable.
- Vous pouvez installer le support de fixation murale directement au mur ou bien le fixer au préalable sur le support de fixation en angle (SBP-300KMS) ou encore sur le support de fixation sur poteau (SBP-300PMS).
- Bitte stellen Sie sicher, dass der Ort der Installation mindestens das Vierfache des Gesamtgewichts von Wandhalterung und Kamera aushalten kann.
- Bei der Montage dieses Produkts benötigt man Ankerbolzen und Muttern (M10).
- Bei einer Betonwand wird die Verwendung von M10 Ankerbolzen (Muttern) und von Unterlegbzw. Spannscheiben empfohlen.
- Jeder Ankerbolzen muss einer Ausziehkraft von 700 kg standhalten können.
- Wenn das Produkt im Freien montiert wird, müssen Verriegelungseinrichtungen aus Edelstahl verwendet werden.
- Sie können die Wandhalterung direkt an der Wand anbringen, oder sie vor der Installation an der Eckhalterung (SBP-300KMS) oder der Stangenhalterung (SBP-300PMS) befestigen.
- Asegúrese de que el lugar de instalación pueda soportar al menos 4 veces el peso total del soporte de montaje y la cámara.
- Este producto se ha diseñado para utilizar tornillos de anclaje M10 (tuercas) para la instalación.
- En un muro de hormigón, se recomienda utilizar pernos de anclaje M10 (tuercas) junto con arandelas planas y de muelle.
- Cada perno de anclaje debe tener la capacidad de soportar una fuerza de extracción de 700 kg.
- Al instalar el producto en exteriores, utilice dispositivos de interbloqueo de acero inoxidable.
- Puede instalar el Soporte de montaje de pared directamente sobre la pared o montarlo sobre el Soporte de montaje de esquina (SBP-300KMS) o sobre el Soporte de montaje en poste (SBP-300PMS) antes de la instalación.

- Assicurarsi che il luogo di installazione possa sopportare almeno 4 volte il peso totale della staffa per montaggio a parete e della telecamera.
- Questo prodotto è progettato per utilizzare bulloni di ancoraggio M10 (dadi) per l'installazione.
- Per una parete in calcestruzzo, si raccomanda di utilizzare bulloni di ancoraggio M10 (dadi) con rondelle piane e elastiche.
- Ogni bullone di ancoraggio deve poter resistere ad una forza di estrazione di 700 kg.
- Per installare il prodotto all'aperto, utilizzare dispositivi di ancoraggio in acciaio inossidabile.
- È possibile installare la staffa di montaggio a parete direttamente sulla parete o montarla sulla staffa di montaggio ad angolo (SBP-300KMS) o sulla staffa di montaggio con asta (SBP-300PMS) prima dell'installazione.
- Убедитесь, что выбранный в качестве опоры объект выдерживает вес, не менее чем в 4 раза превышающий общий вес кронштейна для настенного крепления и камеры.
- Для установки этого продукта необходимо использовать крепежные болты (гайки) M10.
- Для установки на стену рекомендуется использовать крепежные болты (гайки) M10 вместе с пружинными и плоскими шайбами.
- Необходимо, чтобы каждый крепежный болт мог выдержать силовую отдачу в 700 кг.
- Если продукт устанавливается вне помещения, необходимо использовать устройство блокировки из нержавеющей стали.
- Кронштейн для настенного крепления можно закрепить непосредственно на стене или же предварительно установить его на кронштейн для углового крепления (SBP-300KMS) или на кронштейн для установки на столбе (SBP-300PMS).
- Miejsce montażu powinno wytrzymać co najmniej 4 razy większe obciążenie niż całkowita waga uchwytu ściennego i kamery.
- Produkt ten należy montować za pomocą kotew (nakrętek) M10.
- W przypadku ściany betonowej zalecane są kotwy (nakrętki) M10 oraz podkładki zwykłe i sprężyste.
- Każda kotwa musi mieć zdolność wytrzymania siły wyciągania 700 kg.
- W przypadku montażu produktu na zewnątrz należy używać blokad ze stali nierdzewnej.
- Uchwyt ścienny można zamocować bezpośrednio na ścianie lub przyкрепить przed montażem do uchwytu do montażu narożnego (SBP-300KMS) lub uchwytu do montażu na słupku (SBP-300PMS).
- Montaj yerinin, Duvara Montaj Dirseği ve Kameranın toplam ağırlığının en az 4 katına dayanabilirdiğinden emin olun.
- Bu ürün, M10 ankraj civatalarıyla (somunlar) birliktе kullanılmak için tasarlanmıştır.
- Beton duvarda, düz ve yaylı rondelaya sahip M10 ankraj civatalarının (somunların) kullanılması önerilir.
- Her ankraj civatası, 700 kg güce dayanabilmelidir.
- Ürünü dış mekana kurarken, paslanmaz çelikten yapılmış iç kilit mekanizmaları kullanın.
- Duvara Montaj Dirseğini doğrudan duvara monte edebilir veya montaj öncesi Köşeye Montaj Dirseğine (SBP-300KMS) ya da Direğe Montaj Dirseğine (SBP-300PMS) takabilirsiniz.
- Ujistěte se, zda montážní místo unese alespoň čtyřikrát tolik, kolik váží montážní konzola na zeď a kamera.
- Tento produkt je navržen pro použití kotevnic šroubů a matic M10 při instalaci.
- U betonových stěn se doporučuje použít kotevní šrouby a matice M10 spolu s plochými a pérovými podložkami.
- Každý kotevní šroub musí být schopen odolat tahu 700 kg.
- Při instalaci produktu ve venkovních prostorách použijte zajišťovací prvky z nerezové oceli.
- Montážní konzolu můžete připevnit přímo na zeď nebo ji můžete před instalací připevnit na rohovou montážní konzolu (SBP-300KMS) nebo montážní konzolu na sloup (SBP-300PMS).
- Wall Mount Bracket, Camera의 총중량의4倍以上を十分耐えられるところに設置してください。
- この製品は、M10アンカー・ボルト(ナット)を使用して設置します。
- コンクリート製の壁に設置する場合は、M10アンカー・ボルト(ナット)とともに、平ワッシャーおよびスプリング・ワッシャーを使用することをお勧めします。
- 各アンカー・ボルトは、700kgの抜去力に耐えられます。
- この製品を屋外に設置する場合は、ステンレス製の運動装置を使用してください。
- Wall Mount Bracketは、壁に直接設置することができます。またCorner Mount Bracket (SBP-300KMS)、Pole Mount Bracket (SBP-300PMS)などに付着して設置することができます。
- 安装场所必须满足可以支撑Wall Mount Bracket和Camera总重量四倍的条件。
- 本产品设计为使用 M10 固定螺丝(螺母)进行安装。
- 对于混凝土墙,建议将 M10 固定螺丝(螺母)与扁平有弹性的垫圈结合使用。
- 每个固定螺丝都必须能够抵抗 700 公斤拔出力度。
- 在室外安装产品时,请使用不锈钢制作的锁紧装置。
- Wall Mount Bracket 可以直接安装于墙壁上,也可以附着于 Corner Mount Bracket (SBP-300KMS)、Pole Mount Bracket (SBP-300PMS)等支架上进行安装。
- 설치장소가 Wall Mount Bracket, Camera 의 총 중량의 4배 이상을 충분히 견딜 수 있는 곳에 설치하세요.
- 이 제품은 M10의 앙카 볼트(너트)를 사용하도록 설계되어 있습니다.
- 콘크리트벽에 설치할 경우 M10 의 앙카 볼트(너트)를 평와셔 및 스프링와셔와 함께 사용하세요.
- 설치된 각각의 앙카 볼트는 700kg의 발거력에 견디어야 합니다.
- 옥외에 설치 시 체결부는 스테인레스 재질을 사용하세요.
- Wall Mount Bracket은 벽에 직접 설치할 수 있으며 또한 Corner Mount Bracket (SBP-300KMS), Pole Mount Bracket (SBP-300PMS) 등에 부착하여 설치할 수 있습니다.

Installation

- 1 Pull out the external power cable, BNC cable and communications cable (for connecting to the "camera") through the rear of the Wall Mount Bracket into the Pipe.
 - Then, it is recommended to keep the cables in a distance of about 100 mm from the pipe.
- 2 Secure the Wall Mount Bracket to the wall, corner or pole using the "Anchor Bolts or Nuts (M10)".
 - When installing the product on a corner of the wall, use the Corner Mount Bracket (SBP-300KMS) and use the Pole Mount Bracket (SBP-300PMS) for a pole.
 - When installing the product on a wall, mark and drill 4 holes into the Wall Mount Bracket and insert the Anchor Bolts or Nuts (M10) before installation.

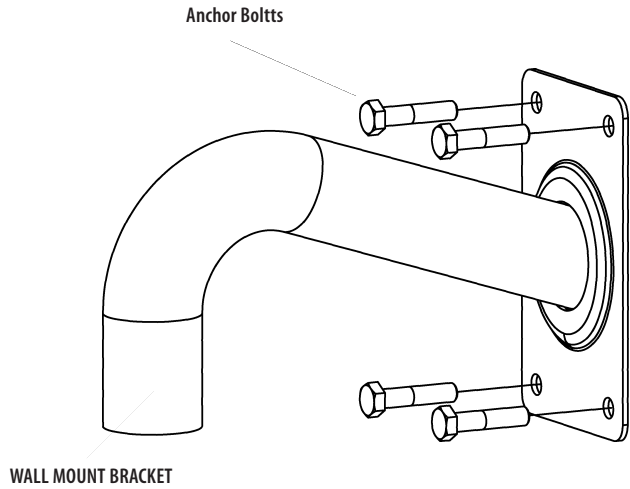

- 3 Mount the Camera set on the Pipe.
 - Install the camera according to the camera's installation guide.

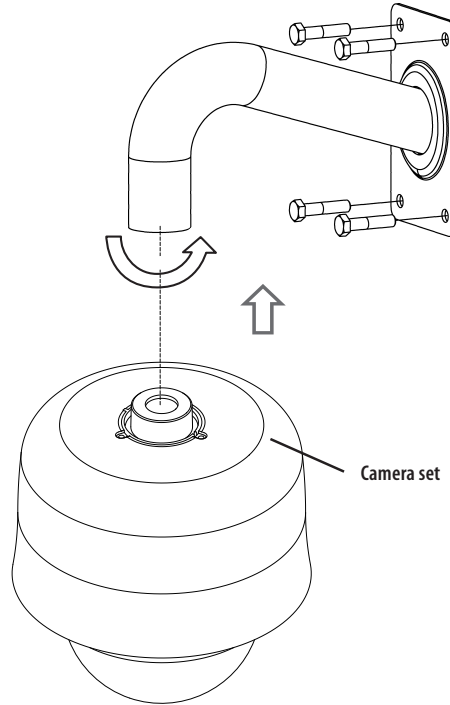

Product Specifications

| | |
|--|---|
| <ul style="list-style-type: none"> • Weight : 2Kg • Material : Stainless • Operation temp. : -50°C~60°C • Operation hum. : 0~100% | <ul style="list-style-type: none"> • Waga: 2kg • Material: stal nierdzewna • Temperatura robocza : -50°C~60°C • Wilgotność robocza : 0~100% |
| <ul style="list-style-type: none"> • Poids : 2 kg • Matériau : inox • Température de fonctionnement : -50°C~60°C • Humidité de fonctionnement : 0~100% | <ul style="list-style-type: none"> • Ağırlık : 2kg • Malzeme : Paslanmaz • Çalışma sıcaklığı : -50°C~60°C • Çalışma nem değeri : 0~100% |
| <ul style="list-style-type: none"> • Gewicht: 2 kg • Material: Rostfreier Stahl • Betriebstemperatur : -50°C~60°C • Betriebsluftfeuchte : 0~100% | <ul style="list-style-type: none"> • Hmotnost: 2 kg • Materiál: nerezová ocel • Provozní teplota : -50°C~60°C • Provozní vlhkost : 0~100% |
| <ul style="list-style-type: none"> • Peso: 2 kg • Material: Acero inoxidable • Temp. funcionamiento : -50°C~60°C • Hum. funcionamiento. : 0~100% | <ul style="list-style-type: none"> • 重量: 2Kg • 材質: Stainless • 動作温度 : -50°C~60°C • 動作湿度 : 0~100% |
| <ul style="list-style-type: none"> • Peso: 2kg • Materiale: Acciaio • Temperatura di esercizio : -50°C~60°C • Umidità di esercizio : 0~100% | <ul style="list-style-type: none"> • 重量: 2Kg • 材质: Stainless(不锈钢) • 工作温度 : -50°C~60°C • 工作湿度 : 0~100% |
| <ul style="list-style-type: none"> • Вес: 2 кг • Материал: нержавеющая сталь • Температура при работе : -50°C~60°C • Влажность при работе : 0~100% | <ul style="list-style-type: none"> • 무게 : 2Kg • 재질 : Stainless • 사용 온도 : -50°C~60°C • 사용 습도 : 0~100% |

Product Outline

