

# 吊下げ金具

# SBP-122HM

兼松サステック株式会社



## 製品の特徴

ドームカメラを壁面または天井面に取り付けるための金具です。

## 製品の仕様

材質/カラー	アルミニウム/アイボリー
寸法(WxH)	Ø128.2 x 47mm
重量	159g
対応機種	SCD-6083KRN
	SCD-6083RVPN
	QND-6070KRN
	QND-7080KRN
	HCD-6080KRN
	HCD-7070KRN

## 寸法図

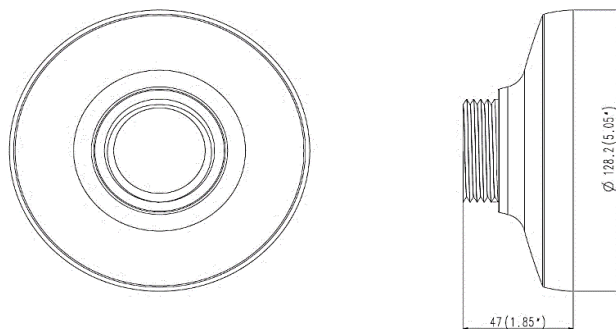

\*仕様・外観は予告なしに変更することがあります。

発行日: 2018年4月6日

更新日: 2018年7月2日