

# 大型液晶モニタ天吊金具 CH-63B-KSUセット

兼松サステック株式会社

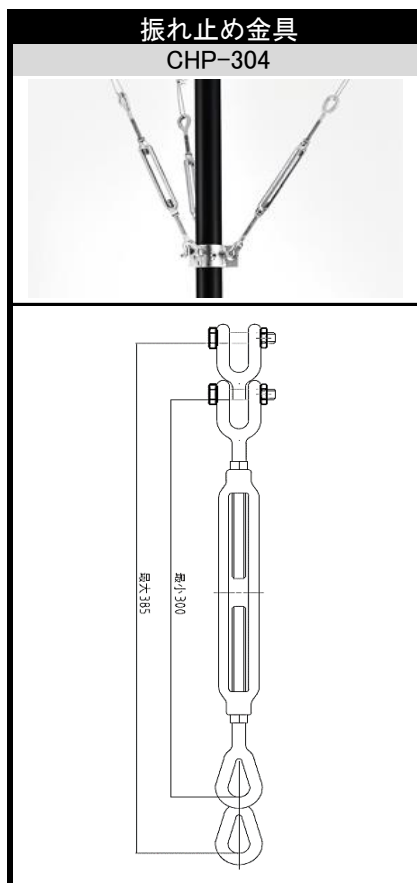
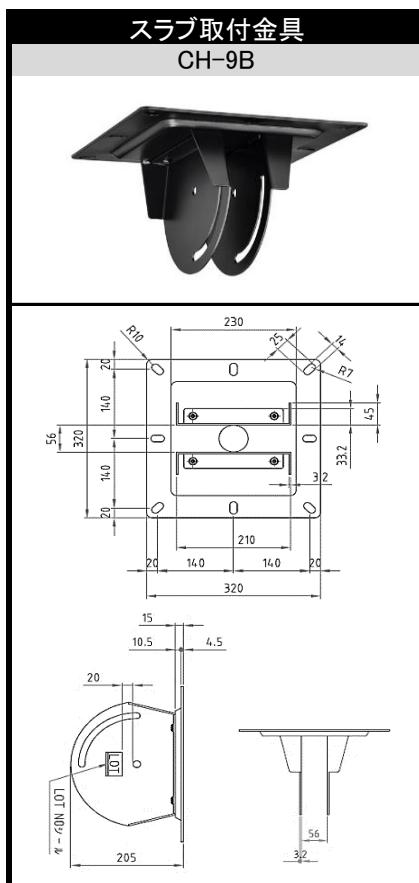
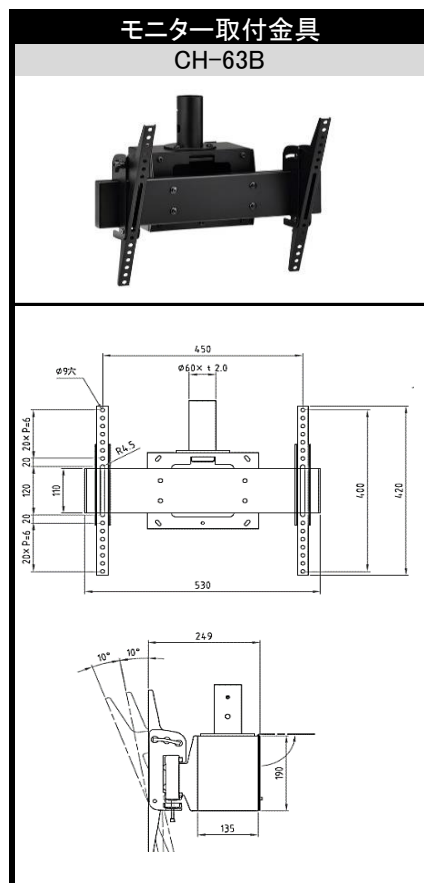

**吊下げパイプ**

パイプ	質量	A
CH-500W/500B	約1.5kg	582
CH-800W/800B	約2.5kg	882
CH-1100W/1100B	約3.0kg	1182
CH-1400W/1400B	約4.0kg	1482
CH-1700W/1700B	約5.0kg	1782
CH-2000W/2000B	約5.5kg	2082
CH-2300W/2300B	約6.5kg	2382

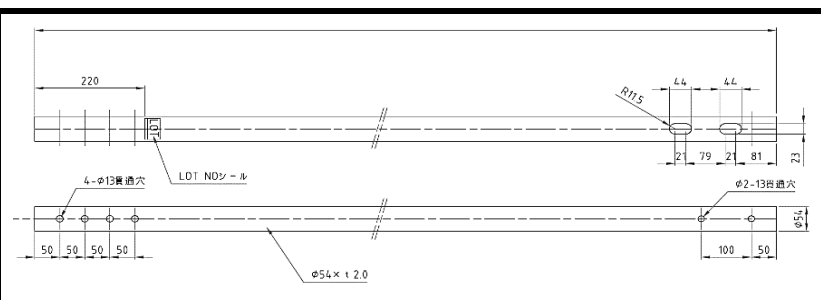

ご参考:パイプの長さの決め方

- (A) 天井の高さ
- (B) 天井裏の高さ
- (C) 床からテレビ下端までの希望高さ
- (D) パイプ下端からテレビ下端までの寸法
- (E) 天井から出るパイプ寸法
- (F) テレビ高さ
- (G) 天井からテレビ上端までの最低必要寸法
- (L) 組み合わせ寸法

天井からディスプレイ上端までの寸法

$$G=A-C-F \geq 100$$

天井面から出る寸法

$$E=A-C-D$$

パイプ設定寸法

$$L=E+B$$

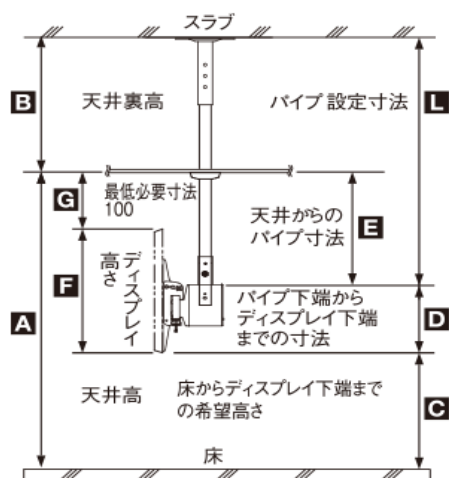

\*仕様・外観は予告なしに変更することがあります。

発行日:2018年8月2日